

ALLES MIT ETIKETTEN

# NINETTE II

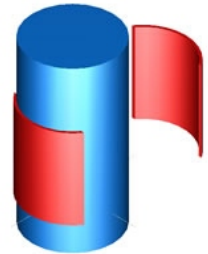

[www.etitech.de](http://www.etitech.de)

HALBAUTOMATISCHE  
ETIKETTIERMASCHINE

## NINETTE II

Halbautomatische Etikettiermaschine für Selbstklebe-Etiketten zur Rundum-Etikettierung von zylindrischen Produkten mit Vorder- und Rückseiten-Etiketten mit zwei integrierten Etikettierstationen.

### Maschinenbeschreibung:

- Einstellung und Bedienung über Digitaldisplay
- manuelles einlegen und entnehmen der zu etikettierenden Produkte
- stabile Maschinenausführung
- angetriebenes Zwei-Rollen-System
- Zwei Etikettierstationen für Vorder- und Rückseiten-Etikett
- Zwei Aufwickelvorrichtungen für die Etiketten- Trägerbänder
- integrierte SPS-Steuerung
- Etikettenabtastung durch zwei Lichtschranken für nicht-transparente Etiketten

### Zusatzrüstung:

- Untergestell aus Edelstahl mit Laufrollen
- Etikettenabtastungen für transparente Etiketten
- Erkennungs-Sensoren (Kerbe, Etikett, Schweißnaht, Zeichen) zur Ausrichtung des Etikettensitzes

### Technische Daten:

Leistung: ca. 600-800 Produkte/Stunde, je nach Anwendung  
Produkt-Durchmesser: 40-150 mm oder 60-200  
Etikettenbreite: 190 mm; optional 300 mm  
Etikettenbreite: min: 25 mm  
Etikettenrollen-Innen-Durchmesser: 75 mm  
Etikettenrollen-Außen-Durchmesser: 260 mm

#### Abmessungen:

Länge: 945 mm  
Höhe: 450 mm  
Tiefe: 645 mm

Gewicht: 60 kg

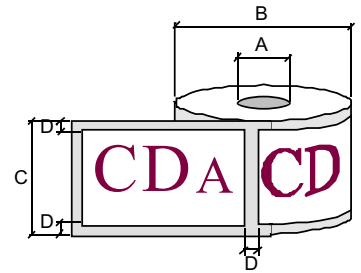

### Anschlusswerte

Anschlußspannung: 230 V 50 Hz  
Leistungsaufnahme: 300 VA

Betriebsbedingungen:  
Temperatur: 10 – 35°C  
Relative Feuchte: max.30-85%

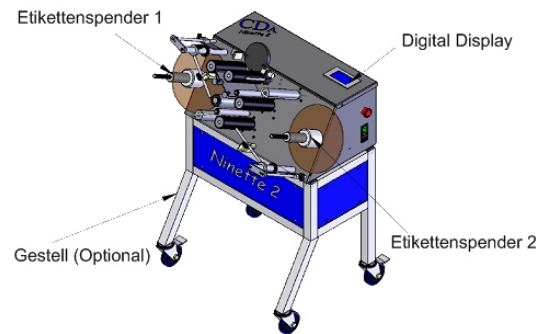

### Videobeispiele finden Sie unter

[www.etitech.de/ninette2.html](http://www.etitech.de/ninette2.html)

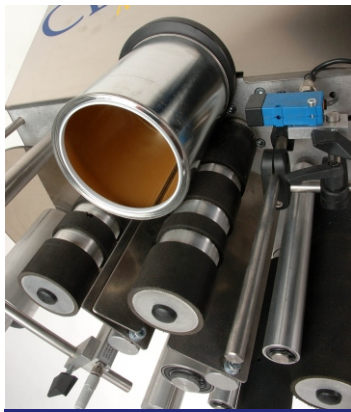
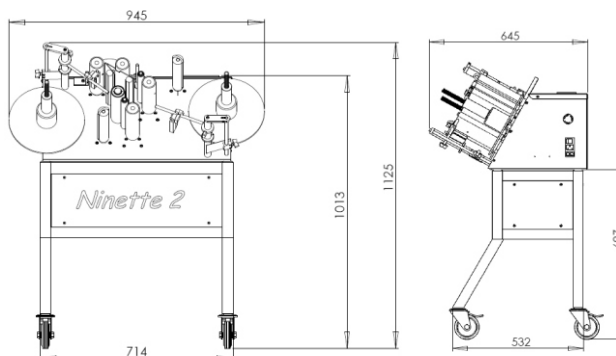

zur Dosen-Etikettierung



Ninette II zur Eimer-Etikettierung



Detailbild: Eimer



Digitales Display mit Touch-Screen



zur Weinflaschen-Etikettierung

**EtiTech**  
Druck- und Etikettiersysteme

Böhleswasenweg 11  
72555 Metzingen

Tel. +49 (0) 7123 - 97384 - 0  
Fax +49 (0) 7123 - 97384 - 9

Email: [info@etitech.de](mailto:info@etitech.de)  
Internet: [www.etitech.de](http://www.etitech.de)