

ALLES MIT ETIKETTEN

NINETTE AUTO

Vollautomatische Etikettiermaschine für Selbstklebe-Etiketten zur Rundum-Etikettierung von zylindrischen Produkten mit Vorder- und Rückseiten-Etiketten mit einer integrierten Etikettierstation, Leistung: bis 800 Produkte/Stunde

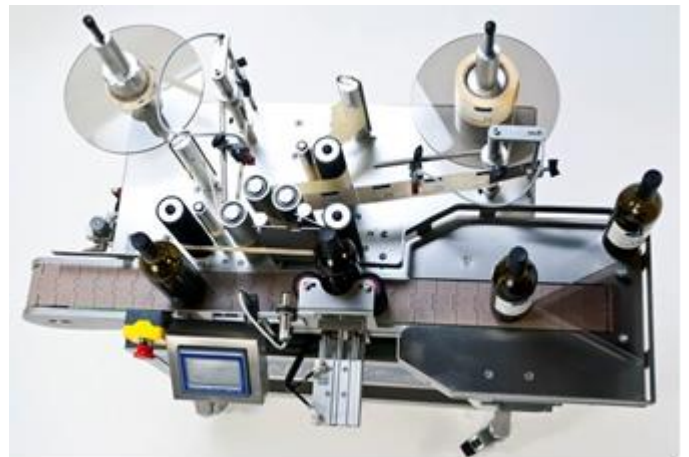

Maschinenbeschreibung

- Einstellung und Bedienung über **Touch Screen**
- Untergestell in Edelstahl-Ausführung, fahrbar
- Transportband mit Antriebsmotor und Scharnierbandkette Breite 82,5 mm, Transportbandhöhe 890 mm
- Produkt-Seitenführungen
- Angetriebenes Drei-Rollen-System
- Eine Etikettiermaschine für Vorderseiten-Etikett, Durchlassbreite 190mm, mit mechanischer Höhenverstellung
- Produkt-Aufnahmetisch für etikettierte Produkte

Es gelten unsere allg. Geschäftsbedingungen. Die AGBs können Sie auf unserer Website (s.u.) einsehen oder direkt bei uns anfordern. Erfüllungsort und Gerichtsstand ist Sitz der EtiTech GmbH.

Anschrift
EtiTech GmbH
Böhleswasenweg 11
72555 Metzingen
BW, Deutschland

Kontakt
Tel.: +49 (0)7123-97384-0
Fax: +49 (0)7123-97384-9
Email: info@etitech.de
Internet: www.etitech.de

Bankverbindung
Volksbank Metzingen
BLZ: 640 912 00
KontoNr.: 230439004
IBAN: DE53 64 09
1200 0230 4390 04
BIC: GENODES1MTZ

Geschäftsführung
Waldemar Dürr
Arnold Scholz

Gerichtsstand
Sitz und Registergericht
Reutlingen HRB 1472-U
Steuernummer
89078/42303
USt-IDNr.
DE 814537582

Zusatzrüstungen

- Zweite Etikettiermaschine für Rückseiten-Etikett, Durchlassbreite 190mm, mit mechanischer Höhenverstellung
- Kundenspezifische Transportband-Ausführungen
- Modularer Aufbau, je nach Produkthanforderung
- Etikettenabtastungen für transparente Etiketten
- Erkennungs-Sensoren (Kerbe, Etikett, Schweißnaht, Zeichen) zur Ausrichtung des Etikettensitzes

Technische Daten:

Leistung: bis 800 Produkte/Stunde, je nach Anwendung
 Produkt-Durchmesser: 35-60mm oder 40-110mm
 Etikettenbreite, max: 190 mm, optional: 290mm
 Etikettenbreite, min: 5 mm
 Etikettenrollen-Innen-Durchmesser: 75 mm
 Etikettenrollen-Außen-Durchmesser: 260 mm

Anschlusswert:

Anschluss Spannung: 230 V 50 Hz 16 A
 Leistungsaufnahme: 2 KW
 Luftverbrauch: 6m³/h bei 6 bar, Druckluft trocken

Technische Zeichnungen:

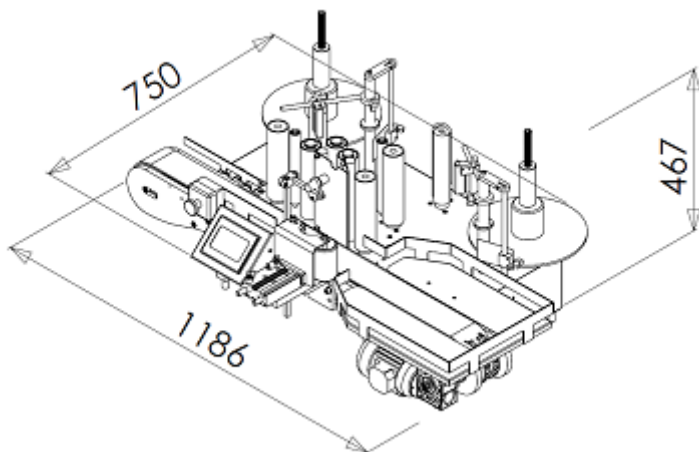

Abmessungen:

Länge: 1186 mm, je nach Anforderung
 Höhe: 1205 mm
 Tiefe: 750 mm

Gewicht: 65 kg

Betriebsbedingungen:

Temperatur: 10 – 30°C
 Relative Feuchte: max. 30-85%

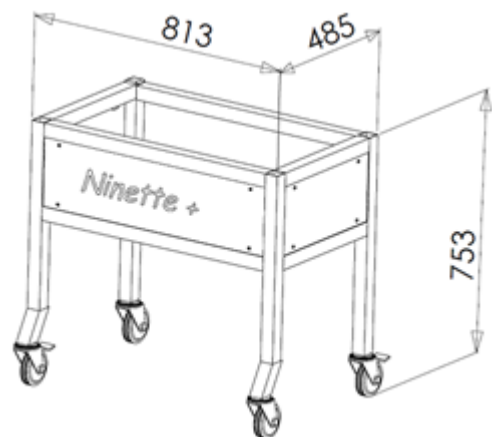

Etiketten-Rollen-Aufmachung:

Wicklung: Aussenwicklung
 Laufrichtung: Wort-Anfang voraus
 A: Kern-Durchmesser 75mm
 B: Max. Aussen-Durchmesser 260mm
 C: Max. Etikettenbreite 160mm
 D: Spalt zwischen den Etiketten 3-5mm



Achtung: Die Etiketten sollten trocken gelagert werden.
 Temperaturbereich 15-18 °C